

INSPIRON™

GHID DE CONFIGURARE



YOURS IS HERE

INSPIRON™

GHID DE CONFIGURARE

Model de reglementare: seria D02U

Tip de reglementare: D02U001 și D02U002

Note, atenționări și avertismente

 **NOTĂ:** O NOTĂ indică informații importante care vă ajută să optimizați utilizarea computerului.

 **ATENȚIONARE:** O ATENȚIONARE indică un pericol potențial de deteriorare a hardware-ului sau de pierdere de date și vă arată cum să evitați problema.

 **AVERTISMENT:** Un AVERTISMENT indică un pericol potențial de deteriorare a bunurilor, de vătămare corporală sau de deces.

Informațiile din acest document pot fi modificate fără notificare.

© 2009 Dell Inc. Toate drepturile rezervate.

Este strict interzisă reproducerea sub orice formă a acestor materiale, fără autorizația scrisă a Dell Inc.

Mărcile comerciale utilizate în acest text: *Dell*, logo-ul *DELL*, *YOURS IS HERE*, *Inspiron*, *Dell On Call* și *DellConnect* sunt mărci comerciale ale Dell Inc.; *Intel* este marcă comercială înregistrată și *Atom* este marcă comercială a Intel Corporation în S.U.A. și în alte țări; *AMD* și *AMD Athlon* sunt mărci comerciale sau mărci comerciale înregistrate a Advanced Micro Devices, Inc.; *Microsoft*, *Windows*, *Windows Vista* și logo-ul butonului de start din *Windows Vista* sunt fie mărci comerciale, fie mărci comerciale înregistrate a Microsoft Corporation din Statele Unite ale Americii și/sau din alte țări; *Blu-ray Disc* este marcă comercială a Blu-ray Disc Association; *Bluetooth* este marcă comercială înregistrată deținută de Bluetooth SIG, Inc. și este utilizată de Dell sub licență.

Alte mărci comerciale și denumiri comerciale pot fi utilizate în acest document pentru referire fie la entitățile care au drepturi asupra mărcilor și denumirilor, fie la produsele acestora. Dell Inc. neagă orice interes de proprietate asupra mărcilor comerciale și denumirilor comerciale, cu excepția celor care îi aparțin.

August 2009

Cod produs: 3W91H

Rev. A00

Cuprins

Configurarea desktopului Inspiron . . . 5

Înainte de configurarea computerului dvs.	5
Conectarea afișajului	6
Conectarea tastaturii și a mouse-ului	8
Conectarea cablului de alimentare	9
Conectarea cablului de rețea (opțional)	10
Apăsați pe butonul de alimentare	12
Configurarea sistemului de operare	13
Conectarea la Internet (opțional).	14

Utilizarea desktopului Inspiron 19

Vedere a caracteristicilor din față	19
Vedere a caracteristicilor din partea de sus	21
Vedere a caracteristicilor din partea din spate	23

Caracteristici software	26
Bara de andocare Dell	31

Rezolvarea problemelor 32

Coduri sonore	32
Probleme de rețea.	33
Probleme de alimentare	34
Problemele de memorie	36
Blocări și probleme de software	37

Utilizarea instrumentelor de asistență 40

Centrul de asistență Dell	40
Mesaje de sistem.	41
Hardware Troubleshooter (Depanator hardware).	43
Dell Diagnostics (Diagnosticare Dell) . . .	44

Cuprins

Restabilirea sistemului de operare . .	48	Găsirea mai multor informații și	
System Restore (Restabilire sistem) . . .	49	resurse	65
Dell Factory Image Restore (Restabilire		Specificații de bază	68
imagine de sistem Dell)	51	Anexă.	77
Reinstalarea sistemului de operare. . . .	53	Index	79
Obținerea de ajutor	56		
Asistența tehnică și serviciul pentru			
clienți	57		
DellConnect	57		
Servicii online.	58		
Serviciul automat de stare a			
comenzii.	59		
Informații produs	59		
Returnarea pentru reparații a produselor			
în garanție sau pentru ramburs	60		
Înainte să apelați	62		
Cum se poate contacta Dell	64		

Configurarea desktopului Inspiron

Acest capitol oferă informații despre configurarea computerului Inspiron™ 300/400.

⚠️ AVERTISMENT: Înainte de a iniția orice procedură indicată în această secțiune, citiți instrucțiunile de siguranță livrate împreună cu computerul. Pentru informații suplimentare despre cele mai bune practici privind siguranța, consultați pagina de start privind conformitatea cu reglementările, la adresa www.dell.com/regulatory_compliance.

Înainte de configurarea computerului dvs.

Înainte de poziționarea computerului dvs., asigurați-vă că dispuneți de acces ușor la o sursă de alimentare, de o ventilație adecvată și de o suprafață orizontală pe care să amplasați computerul.

Restricționarea fluxului de aer în jurul computerului poate cauza supraîncălzirea acestuia. Pentru a preveni supraîncălzirea, asigurați-vă că există un spațiu de minimum 10,2 cm (4 inchi) în partea din spate a computerului și un spațiu de minimum 5,1 cm (2 inchi) pe toate celelalte laturi. Nu amplasați niciodată computerul într-un spațiu închis, cum ar fi un dulap sau un sertar, când acesta este alimentat.

Conectarea afișajului







Inspiron 300: Conectați afișajul utilizând conectorul VGA încorporat.

Inspiron 400: Conectați afișajul utilizând conectorul VGA încorporat sau conectorul HDMI. Pentru o performanță mai bună se recomandă conectarea afișajului utilizând conectorul HDMI.

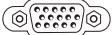
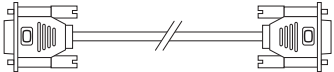
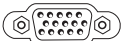
Puteți achiziționa adaptorul HDMI-la-DVI și alte cabluri HDMI de pe site-ul Web Dell la adresa **www.dell.com**.

Utilizați cablurile potrivite cu conectorii disponibili pentru computer și pentru afișaj. Consultați tabelul de mai jos pentru a identifica conectorii pentru computer și pentru afișaj.

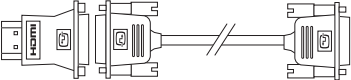
 **NOTĂ:** La conectarea la un singur afișaj, conectați afișajul DOAR LA UN SINGUR conector al computerului.

Tip de conexiune	Computer	Cablu	Afișaj
VGA-la-VGA (cablu VGA)	IOI 		
HDMI-la-HDMI (cablu HDMI)	HDMI 		
HDMI-la-DVI (adaptor HDMI-la-DVI și cablu DVI)	HDMI 		

Conectarea tastaturii și a mouse-ului

Conectați tastatura și mouse-ul USB la conectorii USB de pe panoul din partea din spate a computerului.

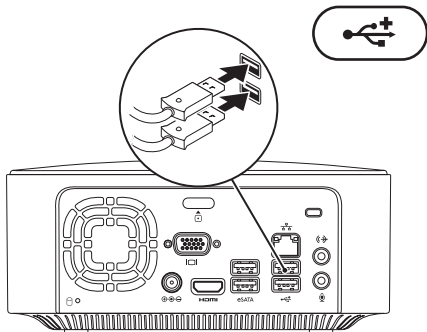

Conectarea cablului de alimentare

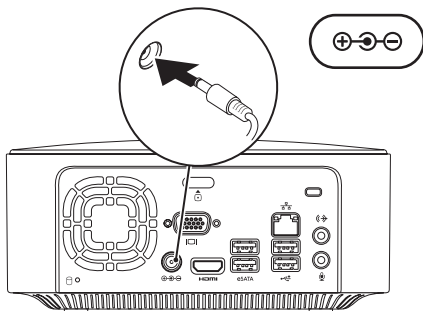

Conectarea cablului de rețea (opțional)

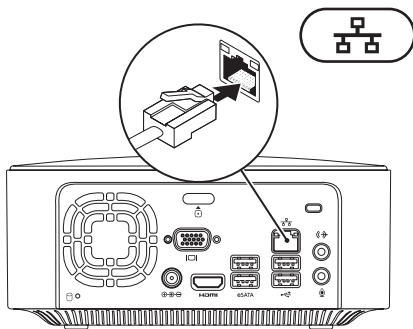

Nu este necesară o conexiune de rețea pentru a finaliza configurarea computerului, însă dacă aveți o conexiune de rețea sau la Internet ce utilizează conexiunea prin cablu (cum ar fi un dispozitiv de bandă largă sau un jack Ethernet), o puteți conecta acum.

 **NOTĂ:** Utilizați doar un cablu Ethernet pentru conectarea la mufa de rețea (conector de tip RJ45). Nu conectați un cablu telefonic (conector de tip RJ11) la conectorul de rețea.

Pentru a conecta computerul la un dispozitiv de bandă largă sau de rețea, conectați un capăt al cablului de rețea la un port de rețea sau la un dispozitiv de bandă largă. Conectați celălalt capăt al cablului de rețea la conectorul de rețea (conector de tip RJ45) de pe panoul din partea din spate a computerului dvs. Un clic indică atașarea în siguranță a cablului de rețea.

Conectorul de rețea are doi indicatori, indicatorul de activitate a rețelei și indicatorul de integritate a legăturii.

Apăsați pe butonul de alimentare

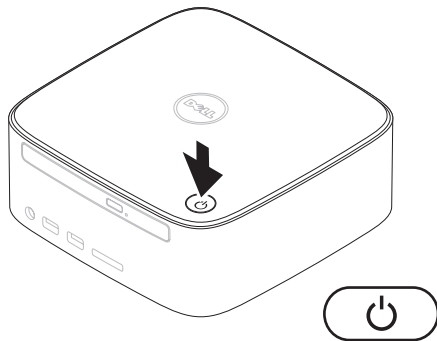



Configurarea sistemului de operare

Computerul dvs. Dell este preconfigurat pentru sistemul de operare selectat în momentul achiziției.

Configurarea Microsoft Windows

Pentru a configura Microsoft® Windows® pentru prima dată, urmați instrucțiunile de pe ecran. Acești pași sunt obligatorii, iar finalizarea lor este posibil să dureze mai mult timp. Ecranele de configurare Windows vă vor conduce prin câteva proceduri, incluzând acordul de acceptare a licenței, configurarea preferințelor și a conexiunii la Internet.

 **ATENȚIONARE:** Nu întrerupeți procesul de configurare a sistemului de operare. Altfel, computerul poate deveni neutilizabil și va fi necesară reinstalarea sistemului de operare.

 **NOTĂ:** Pentru o performanță optimă a computerului dvs., este recomandat să descărcați și să instalați ultima variantă de BIOS și de drivere pentru computer, disponibile pe site-ul Web Dell Support, la adresa **support.dell.com**.

Configurarea Ubuntu

Pentru a configura Ubuntu® pentru prima dată, urmați instrucțiunile de pe ecran. Pentru mai multe informații specifice sistemului de operare, consultați *Ghidul de pornire rapidă Ubuntu* expediat împreună cu computerul dvs.

Conectarea la Internet (opțional)

Pentru a vă conecta la Internet, este necesară o conexiune printr-un modem extern sau o conexiune la rețea și un furnizor de servicii Internet (ISP).

Dacă un modem USB extern sau un adaptor WLAN nu fac parte din comanda inițială, puteți achiziționa oricare dintre aceste componente de pe site-ul Web Dell la adresa **www.dell.com**.

Configurarea unei conexiuni prin cablu

- Dacă utilizați o conexiune pe linie comutată, conectați linia telefonică la modemul USB extern opțional și la jackul de perete al telefonului înainte de a configura conexiunea la Internet.
- Dacă utilizați o conexiune DSL sau prin modem cu cablu sau modem prin satelit, contactați furnizorul dvs. ISP sau serviciul de telefonie mobilă pentru instrucțiuni de configurare.

Pentru a finaliza configurarea conexiunii prin cablu la Internet, urmați instrucțiunile din „Configurarea conexiunii la Internet” la pagina 16.

Configurarea unei conexiuni wireless

 **NOTĂ:** Pentru a configura un router wireless, consultați documentația expediată împreună cu router-ul dvs.

Înainte de a utiliza conexiunea wireless la Internet, este necesară conectarea la router-ul wireless.

Pentru a configura conexiunea la un router wireless:

Windows XP

1. Salvați și închideți toate fișierele deschise și părăsiți toate programele deschise.
2. Faceți clic pe **Start** → **Control Panel (Panou de control)**.
3. Faceți clic pe **Network Connections (Conexiuni de rețea)**.
4. Sub **Network Connections (Conexiuni de rețea)**, faceți clic pe **Create a New Connection (Creare conexiune nouă)**.
5. Urmăriți instrucțiunile de pe ecran pentru a finaliza configurarea.

Windows Vista®

1. Salvați și închideți toate fișierele deschise și părăsiți toate programele deschise.
2. Faceți clic pe **Start**  → **Connect To (Conectare la)**.
3. Urmăriți instrucțiunile de pe ecran pentru a finaliza configurarea.

Windows 7

1. Salvați și închideți toate fișierele deschise și părăsiți toate programele deschise.
2. Faceți clic pe **Start**  → **Control Panel (Panou de control)** → **Network and Sharing Center (Centru rețea și partajare)** → **Connect to a network (Conectare la rețea)**.
3. Urmăriți instrucțiunile de pe ecran pentru a finaliza configurarea.

Configurarea conexiunii la Internet

Furnizorii ISP și ofertele acestora variază în funcție de țară. Contactați furnizorul ISP pentru ofertele disponibile în țara dvs.

Dacă nu vă puteți conecta la Internet, dar v-ați conectat cu succes înainte, este posibil ca furnizorul ISP să aibă o întrerupere a serviciului. Contactați furnizorul dvs. ISP pentru a verifica starea serviciului sau încercați să vă conectați din nou mai târziu.

Să aveți pregătite informațiile despre furnizorul dvs. ISP. Dacă nu aveți un ISP, expertul **Connect to the Internet (Conectare la Internet)** vă poate ajuta să obțineți unul.

Pentru a configura conexiunea la Internet:
Windows XP

1. Salvați și închideți toate fișierele deschise și părăsiți toate programele deschise.

2. Faceți clic pe **Start** → **Control Panel (Panou de control)**.
3. Sub **Network and Internet Connections (Rețea și conexiuni Internet)**, selectați **Setup or Change Your Internet Connection (Configurare sau schimbare conexiune Internet)**.
Apare fereastra **Internet Properties (Proprietăți Internet)**.
4. Faceți clic pe **Setup (Configurare)**.
Apare **New Connection Wizard (Expert conexiune nouă)**.
5. Faceți clic pe **Connect (Conectare)**.
6. În fereastra următoare, selectați opțiunea adecvată:
 - Dacă nu aveți un furnizor ISP și doriți să selectați unul, faceți clic pe **Choose from a list of Internet service providers (ISPs) (Alegere dintr-o listă de furnizori servicii Internet (ISP))**.

- Dacă ați obținut deja informațiile de configurare de la furnizorul ISP, dar nu ați primit un CD de configurare, faceți clic pe Set up my connection manually (Configurare manuală a conexiunii).
- Dacă aveți un CD, faceți clic pe Use the CD I got from an ISP (Utilizare CD primit de la un furnizor ISP).

7. Faceți clic pe **Next (Următorul)**.

Dacă ați selectat Set up my connection manually (Configurare manuală a conexiunii), continuați cu pasul 8. Altfel, urmați instrucțiunile de pe ecran pentru a finaliza configurarea.

 **NOTĂ:** Dacă nu știți ce tip de conexiune să selectați, contactați furnizorul dvs. ISP.

8. Faceți clic pe opțiunea corespunzătoare din **How do you want to connect to the Internet? (Cum se face conectarea la Internet?)**, apoi faceți clic pe **Next (Următorul)**.

9. Utilizați informațiile de configurare furnizate de ISP-ul dvs. pentru a încheia configurarea.

Windows Vista

 **NOTĂ:** Următoarele instrucțiuni se aplică la vizualizarea implicită Windows, așa că este posibil să nu se aplice dacă v-ați setat computerul Dell™ la vizualizarea Windows Classic.

1. Salvați și închideți toate fișierele deschise și părăsiți toate programele deschise.
2. Faceți clic pe **Start**  → **Control Panel (Panou de control)**.
3. Faceți clic pe **Network and Internet (Rețea și Internet)** → **Network and Sharing Center (Centru rețea și partajare)** → **Set up a connection or network (Configurare rețea sau conexiune)** → **Connect to the Internet (Conectare la Internet)**.

Apare fereastra **Connect to the Internet (Conectare la Internet)**.

Configurarea desktopului Inspiron

 **NOTĂ:** Dacă nu știți ce tip de conexiune să selectați, faceți clic pe **Help me choose (Ajutor pentru alegere)** sau contactați furnizorul dvs. ISP.

4. Urmați instrucțiunile de pe ecran și utilizați informațiile de configurare furnizate de furnizorul dvs. ISP pentru a finaliza configurarea.

Windows 7

1. Salvați și închideți toate fișierele deschise și părăsiți toate programele deschise.
2. Faceți clic pe **Start**  → **Control Panel (Panou de control)**.
3. Faceți clic pe **Network and Sharing Center (Centru rețea și partajare)** → **Set up a new connection or network (Configurare rețea sau conexiune nouă)** → **Connect to the Internet (Conectare la Internet)**.

Apare fereastra **Connect to the Internet (Conectare la Internet)**.

 **NOTĂ:** Dacă nu știți ce tip de conexiune să selectați, faceți clic pe **Help me choose (Ajutor pentru alegere)** sau contactați furnizorul dvs. ISP.



4. Urmați instrucțiunile de pe ecran și utilizați informațiile de configurare furnizate de furnizorul dvs. ISP pentru a finaliza configurarea.

Utilizarea desktopului Inspiron

Această secțiune oferă informații despre caracteristicile disponibile pentru desktopul Inspiron™.

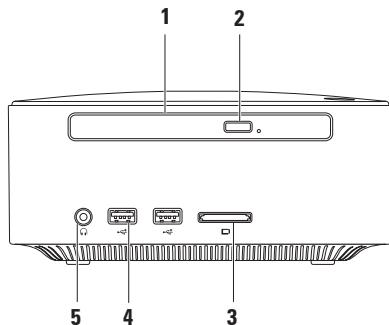
Vedere a caracteristicilor din față



- 1 Unitate optică (opțional)** — Redă sau înregistrează CD-uri, DVD-uri și discuri Blu-ray de dimensiune standard (12 cm).
 - 2 Buton de scoatere a unității optice** — Deschide sertarul pentru disc al unității optice, atunci când este apăsat.
 -  **3 Cititor de carduri de memorie 4-în-1** — Oferă o modalitate rapidă și convenabilă pentru a vizualiza și pentru a partaja fotografiile digitale, muzică, conținut video și documente stocate pe următoarele carduri de memorie digitală:
 - Card de memorie Secure Digital (SD)
 - Card de memorie Mini Secure Digital
 - Card de memorie Micro SD/SDHC
 -  **4 Conectori USB 2.0 (2)** — Conectează dispozitive USB cum ar fi stickuri de memorie, camere digitale și playere MP3 care se conectează ocazional.
 -  **5 Conector de căști** — Conectează căștile.
-

Vedere a caracteristicilor din partea de sus

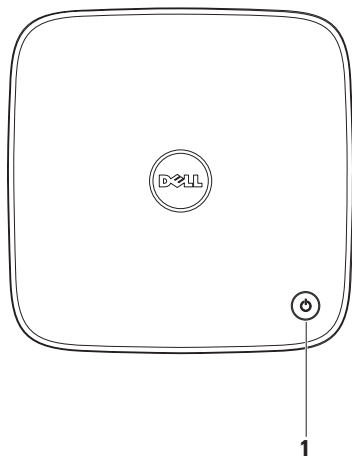

1  **Buton și indicator de alimentare** — Pornește sau oprește computerul atunci când este apăsat. Indicatorul luminos din centrul acestui buton indică starea alimentării:

- Oprit — Computerul este fie oprit, fie în modul hibernare sau nu este alimentat.
- Alb continuu — Computerul este pornit.
- Galben continuu — Computerul este în stare inactivă sau placa de sistem întâmpină o problemă.
- Galben intermitent — Indică o problemă a plăcii de sistem sau a sursei de alimentare.

NOTĂ: Pentru informații privind problemele de alimentare, consultați „Probleme de alimentare” la pagina 34.





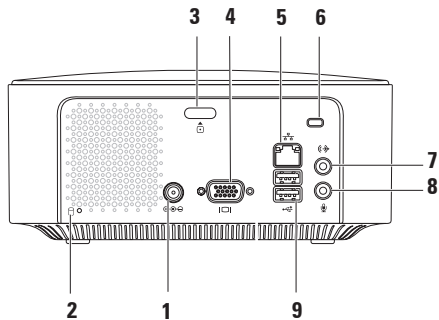

Vedere a caracteristicilor din partea din spate

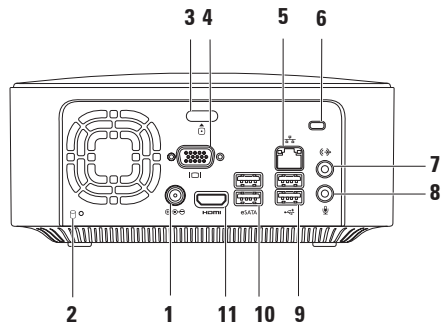



Inspiron 300



Inspiron 400



-  **1 Conector pentru adaptor de c.a.** — Conectează adaptorul de c.a. pentru a alimenta computerul.
 -  **2 Indicatorul luminos de activitate a unității de hard disk** — Se aprinde atunci când computerul citește sau scrie date. O lumină albă intermitentă indică o activitate a unității de hard disk.
 **ATENȚIONARE: Pentru a evita pierderile de date, nu opriți niciodată computerul atunci când indicatorul luminos de activitate al unității de hard disk se aprinde intermitent.**
 -  **3 Buton de eliberare a capacului superior** — Deschide capacul computerului.
 -  **4 Conector VGA** — Conectează dispozitive video, cum ar fi un monitor sau un proiector.
 -  **5 Conector și indicator de rețea** — Conectează computerul la un dispozitiv de rețea sau de bandă largă.
 - 6 Slot cablu de securitate** — Anexează la computer un dispozitiv antifurt, disponibil în comerț.
NOTĂ: Înainte de a achiziționa un dispozitiv antifurt, asigurați-vă că acesta este compatibil cu slotul cablului de securitate de pe computerul dvs.
-

-
- 7  **Conector de ieșire audio** — Conectează căști și difuzoare cu amplificatoare încorporate.
-
- 8  **Conector pentru microfon** — Conectează un microfon pentru intrare de voce sau audio într-un program de telefonie sau de sunet.
-
- 9  **Conectori USB 2.0 (2)** — Conectează dispozitive USB, cum ar fi un mouse, o tastatură, o imprimantă, o unitate externă sau un player MP3.
-
- 10  **Conectori eSATA (2)** — Conectează dispozitive de stocare externe SATA și eSATA.
-
- 11  **Conector HDMI** — Conectează un TV atât pentru semnal audio 2.1, cât și pentru semnal video.
- NOTĂ:** Când atât conectorul HDMI, cât și cel de ieșire audio sunt conectați, conținutul audio este dirijat prin conectorii analogici și nu prin conectorul HDMI.
-

Caracteristici software

 **NOTĂ:** Pentru mai multe informații despre caracteristicile descrise în această secțiune, consultați *Ghidul tehnologic Dell* disponibil pe unitatea de hard disk sau pe site-ul Web Dell Support la adresa **support.dell.com/manuals**.

Productivitatea și comunicațiile

Puteți utiliza computerul pentru a crea prezentări, broșuri, felicitări, fluturași și foi de lucru. Puteți, de asemenea, edita și vizualiza fotografii și imagini digitale. Consultați comanda de achiziție pentru software-ul instalat pe computer.

După conectarea la Internet, puteți accesa site-uri Web, configura conturi de poștă electronică și încărca sau descărca fișiere.

Divertisment și multimedia

Puteți utiliza computerul pentru a viziona conținut video, pentru jocuri, pentru a crea propriile CD-uri, pentru a asculta muzică și posturi de radio. Unitatea optică acceptă mai multe formate de discuri media, incluzând CD-uri, DVD-uri și discuri Blu-ray (dacă opțiunea este selectată la momentul cumpărării).

Puteți descărca sau copia imagini și fișiere video de pe dispozitivele portabile, cum ar fi camere digitale și telefoane mobile. Aplicațiile opționale de software vă permit să organizați și să creați fișiere de muzică și video care pot fi înregistrate pe un disc, salvate pe dispozitive portabile, cum ar fi playerele MP3 și dispozitive de divertisment portabile.

Particularizarea desktopului

Puteți particulariza desktopul modificând aspectul, rezoluția, imaginea de fundal, economizorul de ecran sau alte caracteristici ale acestuia.

Pentru a particulariza desktopul:

Windows® XP

1. Faceți clic cu butonul din dreapta pe o zonă deschisă de pe desktop pentru a accesa fereastra de proprietăți a afișajului.
2. Faceți clic pe **Properties (Proprietăți)** pentru a deschide fereastra **Display Properties (Proprietăți afișaj)** și a afla mai multe despre opțiunile dvs. de particularizare.

Windows Vista®

1. Faceți clic dreapta pe o zonă deschisă a desktopului.
2. Faceți clic pe **Personalize (Personalizare)** pentru a deschide fereastra **Personalize appearance and sounds (Personalizare aspect și sunete)** și a afla mai multe despre opțiunile dvs. de particularizare.

Windows 7

1. Faceți clic dreapta pe o zonă deschisă a desktopului.
2. Faceți clic pe **Personalize (Personalizare)** pentru a deschide fereastra **Change the visuals and sounds on your computer (Modificarea caracteristicilor de sunet și video ale computerului)** și a afla mai multe despre opțiunile dvs. de particularizare.

Particularizarea setărilor de energie

Puteți utiliza opțiunile de alimentare ale sistemului de operare pentru a configura setările de alimentare ale computerului. Sistemul de operare Microsoft® Windows® instalat pe computerul dvs. Dell oferă următoarele opțiuni:

Windows Vista

- **Recomandat de Dell** — Oferă performanță maximă atunci când aveți nevoie și reduce consumul de energie în timpul perioadelor de inactivitate.
- **Economisire energie** — Economisește energia computerului prin reducerea performanței sistemului pentru a maximiza durata de viață a computerului și prin reducerea cantității de energie consumate de acesta de-a lungul duratei sale de viață.

- **Înaltă performanță** — Oferă cel mai înalt nivel de performanță a sistemului pe computerul dvs. prin adaptarea vitezei procesorului la activitatea dvs. și prin maximizarea performanței sistemului.

Windows 7

- **Economisire energie** — Economisește energia computerului prin reducerea performanței sistemului pentru a maximiza durata de viață a computerului și prin reducerea cantității de energie consumate de acesta de-a lungul duratei sale de viață.
- **Echilibrat (recomandat)** — Echilibrează automat performanța computerului dvs., consumând energie numai pe dispozitive de hardware eficiente.

Transferarea informațiilor pe un computer nou

Windows XP

 **NOTĂ:** Procedurile de mai jos sunt aplicabile pentru vizualizarea Windows implicită, prin urmare este posibil să nu fie aplicabile dacă setați computerul Dell™ la vizualizarea Windows Classic.

1. Faceți clic pe **Start** → **All Programs (Toate programele)** → **Accessories (Accesorii)** → **System Tools (Instrumente sistem)** → **Files and Settings Transfer Wizard (Expert transfer fișiere și setări)**.
2. Urmăriți instrucțiunile din **Files and Settings Transfer Wizard (Expert transfer fișiere și setări)**.

Windows Vista

 **NOTĂ:** Procedurile de mai jos sunt aplicabile pentru vizualizarea Windows implicită, prin urmare este posibil să nu fie aplicabile dacă setați computerul Dell™ la vizualizarea Windows Classic.

1. Faceți clic pe **Start**  → **Control Panel (Panou de control)** → **System and Maintenance (Sistem și întreținere)** → **Welcome Center (Centru de întâmpinare)** → **Transfer files and settings (Transfer fișiere și setări)**. Dacă apare fereastra **User Account Control (Control conturi de utilizator)**, faceți clic pe **Continue (Continuare)**.
2. Urmăriți instrucțiunile din expertul **Windows Easy Transfer**.

Windows 7

1. Faceți clic pe **Start**  → **Control Panel (Panou de control)**.
2. În caseta de căutare, tastați `Transfer` și faceți clic pe **Transfer files from another computer (Transfer fișiere de pe un alt computer)**.
3. Urmăriți instrucțiunile din expertul **Windows Easy Transfer**.

Copierea de rezervă a datelor

Este recomandat ca periodic să efectuați o copie de rezervă a fișierelor și a folderelor computerului dvs.

Pentru a efectua o copie de rezervă:

Windows XP

1. Faceți clic pe **Start** → **All Programs (Toate programele)** → **Accessories (Accesorii)** → **System Tools (Instrumente sistem)** → **Backup (Copie de rezervă)**.
2. Urmați instrucțiunile expertului **Backup or Restore (Copie de rezervă sau restabilire)**.

Windows Vista

1. Faceți clic pe **Start**  → **Control Panel (Panoul de control)** → **System and Maintenance (Sistem și întreținere)** → **Back Up and Restore Center (Centrul pentru copiere de rezervă și restabilire)** → **Back up files (Copiere de rezervă fișiere)**.

2. Dacă apare fereastra **User Account Control (Control conturi utilizator)**, faceți clic pe **Continue (Continuare)**.

 **NOTĂ:** Unele ediții de Windows Vista oferă o opțiune pentru copierea de rezervă a computerului dvs.

3. Urmați instrucțiunile expertului **Backup or Restore (Copie de rezervă sau restabilire)**.

Windows 7

1. Faceți clic pe **Start**  → **Control Panel (Panou de control)** → **System and Security (Sistem și securitate)** → **Back Up and Restore (Copiere de rezervă și restabilire)**.
2. Faceți clic pe **Set up backup (Configurare copie de rezervă)**...
3. Urmați instrucțiunile expertului **Configure Backup (Configurare copie de rezervă)**.

Bara de andocare Dell

Bara de andocare Dell conține un grup de pictograme care oferă acces ușor la aplicațiile, fișierele și folderele utilizate frecvent. Puteți personaliza bara de andocare prin:

- Adăugarea sau eliminarea de pictograme
- Schimbarea culorii și a locației barei de andocare
- Gruparea pictogramelor asemănătoare pe categorii
- Schimbarea comportamentului pictogramelor



Adăugare categorie

1. Faceți clic dreapta pe bara de andocare, faceți clic pe **Add (Adăugare)** → **Category (Categorie)**. Apare fereastra **Add/Edit Category (Adăugare/Editare categorie)**.
2. Introduceți un titlu pentru categorie în câmpul **Title (Titlu)**.
3. Selectați o pictogramă pentru categorie din caseta **Select an image: (Selectare imagine)**.
4. Faceți clic pe **Save (Salvare)**.

Adăugare pictogramă

Glisați și fixați pictograma pe bara de andocare sau într-o categorie.

Eliminare categorie sau pictogramă

1. Faceți clic dreapta pe categoria sau pe pictograma din bara de andocare și faceți clic pe **Delete shortcut (Ștergere scurtătură)** sau pe **Delete category (Ștergere categorie)**.
2. Urmați instrucțiunile de pe ecran.

Personalizare bară de andocare

1. Faceți clic dreapta pe bara de andocare și faceți clic pe **Advanced Setting... (Setări avansate...)**
2. Alegeți opțiunea dorită pentru a personaliza bara de andocare.

Rezolvarea problemelor

Această secțiune oferă informații despre depanarea computerului dvs. Dacă nu puteți rezolva problema cu ajutorul instrucțiunilor următoare, consultați „Utilizarea instrumentelor de asistență” la pagina 40 sau „Cum se poate contacta Dell” la pagina 64.

Coduri sonore

Computerul dvs. poate emite o serie de sunete în timpul pornirii dacă există erori sau probleme. Această serie de sunete, numite cod sonor, identifică o problemă. Notați codul sonor și contactați Dell (consultați „Cum se poate contacta Dell” la pagina 64).

Coduri sonore	Problemă posibilă
Unu	Posibilă eroare a plăcii de bază — eroare sumă de verificare BIOS ROM
Două	Memorie RAM nedetectată NOTĂ: Dacă ați instalat sau ați înlocuit modulul de memorie, asigurați-vă că acesta este montat corect.
Trei	Posibilă eroare a plăcii de bază — eroare chipset
Patru	Eroare citire/scriere RAM
Cinci	Eroare ceas în timp real
Șase	Eroare placă video sau chip
Șapte	Eroare procesor

Probleme de rețea

Conexiuni wireless

În cazul în care conexiunea la rețea este întreruptă — Router-ul wireless este oprit sau caracteristica wireless a fost dezactivată pe computerul dvs.

- Verificați router-ul wireless pentru a vă asigura că este pornit și conectat la sursa de date (modem prin cablu sau hub de rețea).
- Restabiliți conexiunea la router-ul wireless. Consultați „Configurarea unei conexiuni wireless” la pagina 15.

Conexiuni prin cablu

În cazul în care conexiunea rețelei este întreruptă —

- Verificați cablul pentru a vă asigura că este conectat și nedeteriorat.
- Verificați starea indicatorului luminos de activitate a rețelei și a celui de integritate a legăturii.

Indicatorul de activitate a rețelei și cel de integritate a legăturii, ale conectorului de rețea încorporat, vă permit verificarea funcționării conexiunii și vă oferă informații despre stare:

Indicator de activitate rețea:

- Oprit — între rețea și computer nu există nicio conexiune.
- Galben intermitent — între computer și rețea există o conexiune.

Indicator luminos de integritate a legăturii:

- Oprit — computerul nu detectează o conexiune fizică la rețea sau între o rețea de 10 Mbps și computer există o conexiune bună.
- Verde continuu — există o conexiune bună între o rețea de 100 Mbps și computer.
- Portocaliu continuu — există o conexiune bună între o rețea de 1000 Mbps și computer.

 **NOTĂ:** Indicatorul de activitate a rețelei și cel de integritate a legăturii ale conectorului de rețea sunt doar pentru conexiunile cu cablu la rețea. Indicatorul de activitate a rețelei și cel de integritate a legăturii nu oferă informații privind conexiunile wireless.

Probleme de alimentare

Dacă indicatorul de alimentare este

oprit — Computerul este oprit sau nu este alimentat.

- Rearanjați cablul adaptorului de c.a. atât la conectorul de alimentare al computerului, cât și la priza de perete.
- În cazul în care computerul este conectat la un cablu de alimentare multiplă, asigurați-vă că acesta este conectat la o priză electrică și că este pornit. De asemenea, evitați dispozitivele de protecție a alimentării, cablurile de alimentare și prelungitoarele pentru a verifica dacă computerul pornește corect.
- Asigurați-vă că priza electrică funcționează, testând-o pe un alt dispozitiv, cum ar fi o lampă.

Dacă problema persistă, contactați Dell (consultați „Cum se poate contacta Dell” la pagina 64).

Dacă indicatorul pentru alimentare este alb continuu și nu este nimic afișat —

Este posibil ca afișajul să nu fie conectat, alimentat sau nu a fost selectată sursa adecvată pentru semnalul de intrare.

Asigurați-vă că afișajul este corect conectat și că a fost selectată sursa adecvată pentru semnalul de intrare. Opriti afișajul, apoi reporniți-l.

Dacă indicatorul luminos de alimentare este galben continuu —

- Computerul este în starea inactivă. Apăsați o tastă de pe tastatură, deplasați mouse-ul sau apăsați pe butonul de alimentare pentru a relua funcționarea normală.
- Este posibil să existe o problemă fie cu placa de sistem, fie cu sursa de alimentare. Pentru asistență, contactați Dell (consultați „Cum se poate contacta Dell” la pagina 64).

Dacă indicatorul luminos este galben intermitent —

Este posibil să existe o problemă cu placa de sistem. Pentru asistență, contactați Dell (consultați „Cum se poate contacta Dell” la pagina 64).

Dacă întâmpinați interferențe care împiedică recepția pe computer — Un semnal nedorit creează interferențe prin întreruperea sau prin blocarea celorlalte semnale. Unele cauze posibile de interferențe sunt:

- Cablurile de prelungire pentru alimentare, tastatură și mouse.
- Prea multe dispozitive conectate la un cablu de alimentare.
- Mai multe cabluri de alimentare conectate la aceeași priză electrică.

Problemele de memorie

Dacă primiți un mesaj de memorie insuficientă —

- Salvați și închideți toate fișierele deschise și părăsiți toate programele deschise pe care nu le utilizați pentru a vedea dacă astfel se rezolvă problema.
- Consultați documentația software-ului pentru cerințele minime de memorie. Dacă este necesar, instalați memorie suplimentară (consultați *Manualul de service* pe site-ul Web Dell Support la adresa **support.dell.com/manuals**).
- Repoziționați modulele de memorie (consultați *Manualul de service* pe site-ul Web Dell Support la adresa **support.dell.com/manuals**) pentru a vă asigura că între computer și memorie există o comunicare reușită.

Dacă întâmpinați alte probleme legate de memorie —

- Asigurați-vă că urmați instrucțiunile de instalare a memoriei (consultați *Manualul de service* pe site-ul Web Dell Support la adresa **support.dell.com/manuals**).
- Verificați dacă modulele de memorie sunt compatibile cu computerul dvs. Computerul dvs. acceptă memorie DDR2. Pentru informații suplimentare legate de tipul de memorie acceptat de computerul dvs., consultați „Specificații de bază” la pagina 68.
- Lansați Dell Diagnostics (Diagnosticare Dell) (consultați „Dell Diagnostics” (Diagnosticare Dell) la pagina 44).
- Repoziționați modulele de memorie (consultați *Manualul de service* pe site-ul Web Dell Support la adresa **support.dell.com/manuals**) pentru a vă asigura că între computer și memorie există o comunicare reușită.

Blocări și probleme de software

În cazul în care computerul nu pornește — Asigurați-vă de conectarea fermă a cablului de alimentare la computer și la priza electrică.

Dacă un program încetează să mai răspundă — Închideți programul:

1. Apăsați simultan pe <Ctrl><Shift><Esc>.
2. Faceți clic pe **Applications (Aplicații)**.
3. Faceți clic pe programul care nu mai răspunde
4. Faceți clic pe **End Task (Încheiere activitate)**.

În cazul în care un program se blochează în mod repetat — Verificați documentația software-ului. Dacă este necesar, dezinstalați și reinstalați programul.

 **NOTĂ:** Software-ul conține, de obicei, instrucțiuni de instalare în documentație sau pe CD.

În cazul în care computerul nu mai răspunde sau apare un ecran de un albastru clar —

 **ATENȚIONARE:** Dacă nu reușiți să efectuați o închidere a sistemului de operare este posibil să pierdeți date.

Dacă nu reușiți să obțineți un răspuns prin apăsarea unei taste pe tastatură sau prin deplasarea mouse-ului, apăsați și mențineți butonul de alimentare pentru cel puțin 8 până la 10 secunde până când computerul se oprește. Apoi reporniți computerul.

Dacă un program este creat pentru o versiune anterioară a sistemului de operare Microsoft® Windows® — Lansați Program Compatibility Wizard (Expert compatibilitate programe). Program Compatibility Wizard (Expert compatibilitate programe) configurează un program astfel încât să fie executat într-un mediu similar cu versiunile anterioare ale sistemului de operare Microsoft® Windows®.

Rezolvarea problemelor

Windows XP

1. Faceți clic pe **Start** → **All Programs (Toate programele)** → **Accessories (Accesorii)** → **Program Compatibility Wizard (Expert compatibilitate programe)**.
2. În ecranul de bun venit, faceți clic pe **Next (Următorul)**.
3. Urmați instrucțiunile de pe ecran.

Windows Vista®

1. Faceți clic pe **Start**  → **Control Panel (Panou de control)** → **Programs (Programe)** → **Use an older program with this version of Windows (Utilizarea unui program mai vechi cu această versiune de Windows)**.
2. În ecranul de bun venit, faceți clic pe **Next (Următorul)**.
3. Urmați instrucțiunile de pe ecran.

Windows 7

1. Faceți clic pe **Start** .
2. În caseta de căutare, tastați **Use an older program with this version of Windows (Utilizarea unui program mai vechi cu această versiune de Windows)** și apăsați pe **<Enter>**.
3. Urmați instrucțiunile expertului **Program Compatibility (Compatibilitate programe)**.

Dacă întâmpinați alte probleme legate de software —

- Realizați imediat o copie de rezervă a fișierelor.
- Utilizați un program de scanare a virușilor pentru a verifica unitatea de hard disk sau CD-urile.
- Salvați și închideți toate fișierele sau programele deschise și închideți computerul din meniul **Start** .

- Consultați documentația software-ului sau contactați producătorul software-ului pentru informații de depanare:
 - Asigurați-vă că programul este compatibil cu sistemul de operare instalat pe computerul dvs.
 - Asigurați-vă de îndeplinirea cerințelor minime de hardware ale computerului pentru executarea programului. Consultați documentația programului pentru informații.
 - Asigurați-vă că programul este instalat și configurat corect.
 - Verificați dacă driverele dispozitivului intră în conflict cu programul.
 - Dacă este necesar, deinstalați și reinstalați programul.

Utilizarea instrumentelor de asistență

Centrul de asistență Dell

Centrul de asistență Dell vă ajută să găsiți informațiile de care aveți nevoie privind service-ul, asistența și informațiile specifice sistemului.

Pentru a porni aplicația, faceți clic pe pictograma  din bara de activități.

Pagina de pornire a **Centrului de asistență Dell** afișează numărul de model al computerului dvs., Eticheta de service, Codul de service expres și informații de contact pentru service.

Pagina de pornire oferă, de asemenea, legături pentru a accesa:



Ajutor automat (Depanare, Securitate, Performanță sistem, Rețea/Internet, Copie de rezervă/Restabilire și sistemul de operare Windows)



Alerte (alerte de asistență tehnică relevante pentru computerul dvs.)



Asistență Dell (Asistență tehnică prin DellConnect™, Serviciul clienți, Instruire și tutoriale, Ajutor Cum-să prin Dell on Call™ și Scanare online prin PC CheckUp)



Despre sistemul dvs. (Documentația sistemului, Informații privind garanția, Informații de sistem, Upgrade-uri și accesorii)

Pentru informații suplimentare despre **Centrul de asistență Dell** și despre instrumentele de asistență disponibile, faceți clic pe fila **Services (Servicii)** la adresa support.dell.com.

Mesaje de sistem

În cazul în care computerul întâmpină o problemă sau o eroare, va afișa un mesaj de sistem ce vă va ajuta la identificarea cauzei și a acțiunii necesare pentru a rezolva problema.

 **NOTĂ:** Dacă mesajul primit nu este specificat în exemplele de mai jos, consultați documentația pentru sistemul de operare sau pentru programul ce se execută la apariția mesajului.

Alert! Previous attempts at booting this system have failed at checkpoint [nnnn]. For help in resolving this problem, please note this checkpoint and contact Dell Technical Support (Alertă! Încercări anterioare de pornire a sistemului nu au reușit la punctul de control [nnnn]. Pentru ajutor la rezolvarea acestei probleme, notați acest punct de control și contactați Asistența tehnică Dell) — Computerul nu a reușit completarea rutinei de pornire

de trei ori consecutiv din cauza aceleași erori. Contactați Dell (consultați „Cum se poate contacta Dell” la pagina 64) pentru asistență.

CMOS checksum error (Eroare sumă de verificare CMOS) — Posibilă eroare a plăcii de bază sau nivelul scăzut al bateriei RTC. Bateria trebuie înlocuită. Consultați *Manualul de service* pe site-ul Web Dell Support la adresa support.dell.com/manuals sau contactați Dell (consultați „Cum se poate contacta Dell” la pagina 64) pentru asistență.

CPU fan failure (Eroare ventilator CPU) — Ventilatorul CPU este defect. Ventilatorul CPU trebuie înlocuit. Consultați *Manualul de service* pe site-ul Web Dell Support la adresa support.dell.com/manuals.

Hard-disk drive failure (Eroare unitate de hard disk) — Posibilă eroare a unității de hard disk în timpul secvenței HDD POST. Contactați Dell (consultați „Cum se poate contacta Dell” la pagina 64) pentru asistență.

Hard-disk drive read failure (Eroare la citirea unității de hard disk) —

Posibilă eroare a unității de hard disk în timpul testului de pornire a unității HDD. Contactați Dell (consultați „Cum se poate contacta Dell” la pagina 64) pentru asistență.

Keyboard failure (Eroare de tastatură) —

Înlocuiți tastatura sau verificați dacă este conectat cablul.

No boot device available (Niciun dispozitiv de pornire disponibil) —

Nicio partiție de pornire pe unitatea de hard disk, cablul unității de hard disk este deconectat sau nu există niciun dispozitiv de pornire.

- Dacă unitatea de hard disk este dispozitivul de pornire, asigurați-vă de conectarea cablurilor și de faptul că unitatea este instalată corect și partiționată ca dispozitiv de pornire.

- Accesați configurarea sistemului și asigurați-vă că informațiile referitoare la secvența de pornire sunt corecte. Consultați *Manualul de service* pe site-ul Web Dell Support la adresa **support.dell.com/manuals**.

No timer tick interrupt (Nicio întrerupere de ceas) —

Un chip de pe placa de sistem poate să funcționeze defectuos sau s-a produs o eroare la placa de bază. Consultați *Manualul de service* pe site-ul Web Dell Support la adresa **support.dell.com/manuals** sau contactați Dell (consultați „Cum se poate contacta Dell” la pagina 64) pentru asistență.

USB over current error (Eroare de alimentare USB) —

Deconectați dispozitivul USB. Dispozitivul USB necesită mai multă energie pentru a funcționa corect. Utilizați o sursă externă de alimentare pentru a conecta dispozitivul USB sau dacă dispozitivul are două cabluri pentru USB conectați-le pe amândouă.

NOTICE - Hard Drive SELF MONITORING SYSTEM has reported that a parameter has exceeded its normal operating range. Dell recommends that you back up your data regularly. A parameter out of range may or may not indicate a potential hard drive problem (ATENȚIONARE - SISTEMUL AUTOMAT DE MONITORIZARE a unității de hard disk a raportat faptul că un parametru a depășit intervalul normal de operare. Dell recomandă să efectuați regulat copii de rezervă a datelor dvs. Un parametru în afara intervalului poate sau nu indica o posibilă problemă a unității de hard disk) — Eroare S.M.A.R.T, posibilă eroare a unității de hard disk. Contactați Dell (consultați „Cum se poate contacta Dell” la pagina 64) pentru asistență.

Hardware Troubleshooter (Depanator hardware)

Dacă un dispozitiv nu este detectat în timpul configurării sistemului de operare sau este detectat, dar incorect configurat, puteți utiliza **Hardware Troubleshooter (Depanator hardware)** pentru a rezolva incompatibilitatea.

Pentru a porni Hardware Troubleshooter (Depanator hardware):

1. Faceți clic pe **Start**  → **Help and Support (Ajutor și asistență)**.
2. Tastați `hardware troubleshooter` în câmpul de căutare și apăsați pe `<Enter>` pentru a începe căutarea.
3. În rezultatele căutării, selectați opțiunea care descrie cel mai bine problema și parcurgeți pașii de depanare rămași.

Dell Diagnostics (Diagnosticare Dell)

În cazul în care întâlniți o problemă cu computerul dvs., executați verificările din „Blocări și probleme de software” de la pagina 64 și executați Dell Diagnostics (Diagnosticare Dell) înainte de a contacta Dell pentru asistență tehnică.

Este recomandat să imprimați aceste proceduri înainte să începeți.

 **NOTĂ:** Dell Diagnostics (Diagnosticare Dell) funcționează doar pe computerele Dell.

 **NOTĂ:** Discul *Drivers and Utilities* (*Driveri și utilitare*) este opțional și este posibil să nu fie expediat împreună cu computerul.

Consultați secțiunea Configurarea sistemului din *Manualul de service* pentru a vedea informațiile de configurare ale computerului și pentru a vă asigura că dispozitivul pe

care doriți să îl testați apare în programul de configurare al sistemului și că este activ.

Inițiați Dell Diagnostics (Diagnosticare Dell) de pe unitatea de hard disk sau de pe discul *Drivers and Utilities* (*Driveri și utilitare*).

Inițierea Dell Diagnostics (Diagnosticare Dell) de pe unitatea de hard disk

Dell Diagnostics (Diagnosticare Dell) este localizat pe o partiție utilitară ascunsă de pe unitatea de hard disk.

 **NOTĂ:** În cazul în care computerul nu poate afișa o imagine a ecranului, contactați Dell (consultați „Cum se poate contacta Dell” la pagina 64).

1. Asigurați-vă de conectarea computerului la o priză electrică testată că funcționează corect.
2. Porniți (sau reporniți) computerul.

3. Când apare logo-ul DELL™, apăsați imediat pe <F12>. Selectați **Diagnostics** din meniul de pornire și apăsați <Enter>.

 **NOTĂ:** Dacă așteptați prea mult și apare logo-ul sistemului de operare, așteptați în continuare până când vedeți desktopul Microsoft® Windows®, apoi opriți computerul și încercați din nou.

 **NOTĂ:** Dacă vedeți un mesaj ce menționează faptul că nu a fost găsită nicio partiție de utilitare de diagnostic, executați Dell Diagnostics (Diagnosticare Dell) de pe discul *Drivers and Utilities (Driveri și utilitare)*.

Dacă se lansează Evaluarea sistemului înainte de pornire (PSA):

- PSA inițiază executarea de teste.
- Dacă PSA se finalizează cu succes, veți primi următorul mesaj: "No problems have been found with this system so far."

Do you want to run the remaining memory tests? This will take about 30 minutes or more. Do you want to continue? (Recommended)" (Nu au fost identificate probleme pentru acest sistem. Doriți executarea testelor de memorie rămase? Această operație va dura aproximativ 30 de minute. Continuați? (Recomandat)).

- Dacă întâmpinați probleme de memorie, apăsați pe <y>, dacă nu, apăsați pe <n>.

Este afișat următorul mesaj

"Booting Dell Diagnostic Utility Partition. Press any key to continue." (Se inițiază partiția utilitară Diagnosticare Dell. Apăsați pe oricare tastă pentru a continua.)

Utilizarea instrumentelor de asistență

- d. Apăsați pe oricare tastă pentru a naviga la fereastra **Choose An Option (Selectare opțiune)**.

Dacă PSA nu se lansează:

Apăsați pe oricare tastă pentru a iniția Dell Diagnostics (Diagnosticare Dell) de pe partiția utilitară de diagnosticare a unității de hard disk și navigați la fereastra **Choose An Option (Selectare opțiune)**.

4. Selectați testul dorit pentru executare.
5. Dacă este întâlnită o problemă în timpul unui test, apare un mesaj cu un cod de eroare și cu o descriere a problemei. Notați codul erorii și descrierea problemei și contactați Dell (consultați „Cum se poate contacta Dell” la pagina 64).

 **NOTĂ:** Eticheta de service a computerului este localizată în partea superioară a fiecărui ecran de testare. Eticheta de service vă ajută să identificați computerul atunci când contactați Dell.

6. Atunci când testele sunt finalizate, închideți ecranul de test pentru a reveni la fereastra **Choose An Option (Selectare opțiune)**.

7. Pentru a părăsi aplicația Dell Diagnostics (Diagnosticare Dell) și a reporni computerul, faceți clic pe **Exit (Ieșire)**.

Inițierea Dell Diagnostics (Diagnosticare Dell) de pe discul Drivers and Utilities (Driveri și utilitare)

1. Introduceți discul *Drivers and Utilities (Driveri și utilitare)*.
2. Opriți și reporniți computerul. La apariția logo-ului DELL, apăsați imediat pe <F12>.

 **NOTĂ:** Dacă așteptați prea mult și apare logo-ul sistemului de operare, așteptați în continuare până când vedeți desktopul Microsoft® Windows®, apoi opriți computerul și încercați din nou.

 **NOTĂ:** Următoarele etape modifică secvența de pornire doar pentru o

singură dată. La următoarea pornire, computerul pornește conform dispozitivelor specificate în programul de configurare a sistemului.

3. Când apare lista cu dispozitive de pornire, selectați **CD/DVD/CD-RW** și apăsați pe <Enter>.
4. Selectați opțiunea **Boot from CD-ROM (Pornire de pe CD-ROM)** din meniul care apare și apăsați pe <Enter>.
5. Tastați 1 pentru a iniția meniul CD-ului și apăsați pe <Enter> pentru a continua.
6. Din lista numerotată, selectați **Run the 32 Bit Dell Diagnostics (Executare Dell Diagnostics pe 32 de biți)**. Dacă sunt listate mai multe versiuni, selectați versiunea adecvată pentru computerul dvs.
7. Selectați testul dorit pentru executare.
8. Dacă este întâlnită o problemă în timpul unui test, apare un mesaj cu un cod de

eroare și cu o descriere a problemei. Notați codul erorii și descrierea problemei și contactați Dell (consultați „Cum se poate contacta Dell” la pagina 64).



- NOTĂ:** Eticheta de service a computerului este localizată în partea superioară a fiecărui ecran de testare. Eticheta de service vă ajută să identificați computerul atunci când contactați Dell.
9. Atunci când testele sunt finalizate, închideți ecranul de test pentru a reveni la fereastra **Choose An Option (Selectare opțiune)**.
 10. Pentru a părăsi aplicația Dell Diagnostics (Diagnosticare Dell) și a reporni computerul, faceți clic pe **Exit (ieșire)**.
 11. Scoateți discul *Drivers and Utilities (Drivere și utilitare)*.

Restabilirea sistemului de operare

Puteți să restabiliți sistemul de operare în următoarele moduri:

- System Restore (Restabilire sistem) readuce computerul la o stare de operare anterioară fără a afecta fișierele de date. Utilizați System Restore (Restabilire sistem) ca primă soluție pentru restabilirea sistemului de operare și păstrarea fișierelor de date.
- Dell Factory Image Restore (Restabilire imagine de sistem Dell) readuce unitatea de hard disk la starea de operare în care se afla când ați achiziționat computerul. Această procedură șterge permanent toate datele de pe unitatea de hard disk și elimină toate programele instalate după ce ați primit computerul. Utilizați Dell Factory Image Restore (Restabilire imagine de sistem Dell) numai dacă System Restore (Restabilire sistem) nu a rezolvat problema sistemului de operare.
- Dacă ați primit un disc *Operating System (Sistem de operare)* împreună cu computerul, puteți să-l utilizați pentru a restabili sistemul de operare. Totuși, utilizând discul *Operating System (Sistem de operare)* se șterg, de asemenea, toate datele de pe unitatea de hard disk. Utilizați discul doar dacă System Restore (Restabilire sistem) nu a rezolvat problema sistemului de operare.

System Restore (Restabilire sistem)

Sistemul de operare Windows oferă o opțiune System Restore (Restabilire sistem) ce vă permite restabilirea computerului la o stare de operare anterioară (fără a afecta fișierele de date) în cazul în care modificări ale hardware-ului, ale software-ului sau ale altor setări de sistem au lăsat computerul într-o stare de funcționare nedorită. Toate modificările pe care System Restore (Restabilire sistem) le face pe computerul dvs. sunt complet reversibile.

 **ATENȚIONARE: Efectuați în mod regulat copii de rezervă a fișierelor de date. System Restore (Restabilire sistem) nu monitorizează și nici nu recuperează fișierele de date.**

 **NOTĂ:** Procedurile din acest document sunt aplicabile pentru vizualizarea implicită Windows, deci este posibil să nu se aplice dacă setați computerul Dell™ la vizualizarea Windows Classic.

Pornirea aplicației System Restore (Restabilire sistem)

Windows XP

1. Faceți clic pe **Start** → **All Programs (Toate programele)** → **Accessories (Accesorii)** → **System Tools (Instrumente sistem)** → **System Restore (Restabilire sistem)**.
2. În ecranul de bun venit, faceți clic pe **Next (Următorul)**.
3. Uurmați instrucțiunile de pe ecran.

Windows Vista sau Windows 7

1. Faceți clic pe **Start** .
2. În caseta **Start Search (Pornire căutare)**, tastați **System Restore (Restabilire sistem)** și apăsați pe tasta <Enter>.

 **NOTĂ:** Este posibil să apară fereastra **User Account Control (Control conturi utilizator)**. Dacă sunteți administrator pe computer, faceți clic pe **Continue (Continuare)**; în caz contrar, contactați administratorul pentru a continua acțiunea dorită.

3. Faceți clic pe **Next (Următorul)** și urmați solicitările rămase de pe ecran.

În cazul în care System Restore (Restabilire sistem) nu a rezolvat problema, puteți să anulați ultima restabilire a sistemului.

Anularea ultimei restabiliri a sistemului

 **NOTĂ:** Înainte de a anula ultima restabilire a sistemului, salvați și închideți toate fișierele deschise și părăsiți toate programele deschise. Nu modificați, nu deschideți și nu ștergeți niciun fișier sau program până când restabilirea sistemului nu este finalizată.

Windows XP

1. Faceți clic pe **Start** → **All Programs (Toate programele)** → **Accessories (Accesorii)** → **System Tools (Instrumente sistem)** → **System Restore (Restabilire sistem)**.
2. În ecranul de bun venit, faceți clic pe **Restore my computer to an earlier time (Restabilire computer la un moment anterior)**.
3. Urmăți instrucțiunile de pe ecran.

Windows Vista sau Windows 7

1. Faceți clic pe **Start** .
2. În caseta **Start Search (Pornire căutare)**, tastați `System Restore (Restabilire sistem)` și apăsați pe tasta <Enter>.
3. Faceți clic pe **Undo my last restoration (Anulare ultima restabilire)** și faceți clic pe **Next (Următorul)**.

Dell Factory Image Restore (Restabilire imagine de sistem Dell)

 **ATENȚIONARE:** Utilizarea programului Dell Factory Image Restore (Restabilire imagine de sistem Dell) șterge permanent toate datele de pe unitatea de hard disk și elimină toate programele sau driverele instalate după ce ați primit computerul. Dacă este posibil, realizați copii de rezervă ale datelor înainte să utilizați această opțiune. Utilizați Dell Factory Image Restore (Restabilire imagine de sistem Dell) numai dacă System Restore (Restabilire sistem) nu a rezolvat problema sistemului de operare.

 **NOTĂ:** Este posibil ca Dell Factory Image Restore (Restabilire imagine de sistem Dell) să nu fie disponibilă în anumite țări sau pe anumite computere.

Utilizați Dell Factory Image Restore (Restabilire imagine de sistem Dell) doar ca ultimă metodă pentru a restabili sistemul de operare. Această opțiune readuce unitatea de hard disk la starea de funcționare în care se afla când ați achiziționat computerul. Toate programele sau fișierele adăugate de când ați primit computerul — inclusiv fișierele de date — sunt șterse definitiv de pe unitatea de hard disk. Fișierele de date includ documente, foi de calcul, mesaje de poștă electronică, fotografiile digitale, fișiere de muzică etc. Dacă este posibil, realizați copii de rezervă ale tuturor datelor înainte să utilizați Dell Factory Image Restore (Restabilire imagine de sistem Dell).

Lansarea Dell Factory Image Restore (Restabilire imagine de sistem Dell)

1. Porniți computerul. La apariția logo-ului Dell apăsați de câteva ori pe <F8> pentru a accesa fereastra **Advanced Boot Options (Opțiuni avansate de pornire)**.

 **NOTĂ:** Dacă așteptați prea mult și apare logo-ul sistemului de operare, așteptați în continuare până când vedeți desktopul Microsoft® Windows®, apoi opriți computerul și încercați din nou.

2. Selectați **Repair Your Computer (Reparare computer)**.
3. Apare fereastra **System Recovery Options (Opțiuni recuperare sistem)**.
4. Selectați o configurație de tastatură și faceți clic pe **Next (Următorul)**.

5. Pentru a accesa opțiunile de recuperare, conectați-vă ca un utilizator local. Pentru a accesa linia de comandă, tastați `administrator` în câmpul **Utilizator**, apoi faceți clic pe **OK**.

6. Faceți clic pe **Dell Factory Image Restore (Restabilire imagine de sistem Dell)**. Apare ecranul de întâmpinare **Dell Factory Image Restore (Restabilire imagine de sistem Dell)**.

 **NOTĂ:** În funcție de configurare, este posibil să fie necesar să selectați **Dell Factory Tools (Instrumente de sistem Dell)**, apoi **Dell Factory Image Restore (Restabilire imagine de sistem Dell)**.

7. Faceți clic pe **Next (Următorul)**. Apare ecranul **Confirm Data Deletion (Confirmare ștergere date)**.

 **NOTĂ:** Dacă nu doriți să continuați cu Factory Image Restore (Restabilire imagine de sistem Dell), faceți clic pe **Cancel (Revocare)**.

8. Faceți clic pe caseta de selectare pentru a confirma că doriți să continuați reformatarea unității de hard disk și restabilirea software-ului sistemului la starea din fabrică, apoi faceți clic pe **Next (Următorul)**.

Procesul de restabilire începe și poate dura cinci sau mai multe minute până la finalizare. Este afișat un mesaj atunci când sistemul de operare și aplicațiile instalate din fabrică au fost restabilite la starea din fabrică.

9. Faceți clic pe **Finish (Finalizare)** pentru a reporni computerul.

Reinstalarea sistemului de operare

Înainte de a începe

Dacă doriți să reinstalați sistemul de operare Microsoft® Windows® pentru a corecta o problemă cu un driver recent instalat, mai întâi încercați să utilizați Windows Device Driver Rollback (Revenire driver pentru dispozitiv).

Pentru a reveni la un driver pentru dispozitiv: *Windows XP*

1. Faceți clic pe **Start**.
2. Faceți clic dreapta pe **My Computer (Computerul meu)**.
3. Faceți clic pe **Properties (Proprietăți)** → **Hardware** → **Device Manager (Manager dispozitive)**.
4. Faceți clic dreapta pe dispozitivul pentru care a fost instalat driverul nou și faceți clic pe **Properties (Proprietăți)**.
5. Faceți clic pe fila **Drivers (Drivere)** → **Roll Back Driver (Revenire driver)**.

Windows Vista sau Windows 7

1. Faceți clic pe **Start** .
2. Faceți clic dreapta pe **Computer**.
3. Faceți clic pe **Properties (Proprietăți)** → **Device Manager (Manager dispozitive)**.
4. Faceți clic dreapta pe dispozitivul pentru care a fost instalat driverul nou și faceți clic pe **Properties (Proprietăți)**.
5. Faceți clic pe fila **Drivers (Driveri)** → **Roll Back Driver** (Revenire driver).

Dacă Device Driver Rollback (Revenire driver pentru dispozitiv) nu a rezolvat problema, atunci utilizați System Restore (Restabilire sistem) pentru a readuce sistemul de operare la starea existentă înainte de a instala noul driver pentru dispozitiv. Consultați „System Restore” (Restabilire sistem) la pagina 49.

 **ATENȚIONARE:** Înainte de a efectua instalarea, efectuați o copie de rezervă a fișierelor de date de pe unitatea primară de hard disk.

Pentru configurațiile convenționale de unități de hard disk, unitatea de hard disk primară este prima unitate detectată de computer.

Pentru a reinstala Windows, aveți nevoie de următoarele elemente:

- Discul Dell *Operating System (Sistem de operare)*
- Discul Dell *Drivers and Utilities (Driveri și utilitare)*

 **NOTĂ:** Discul Dell *Drivers and Utilities (Driveri și utilitare)* conține driveri ce au fost instalați în timpul asamblării computerului. Utilizați discul Dell *Drivers and Utilities (Driveri și utilitare)* pentru a încărca orice driver solicitat. În funcție de zona din care ați comandat computerul, sau dacă ați solicitat discul, este posibil ca discul Dell *Drivers and Utilities (Driveri și utilitare)* și discul *Operating System (Sistem de operare)* să nu fie expediate împreună cu computerul.

Reinstalarea Microsoft® Windows®

Procesul de reinstalare poate dura de la 1 până la 2 ore pentru a se finaliza. După ce reinstalați sistemul de operare, trebuie să reinstalați, de asemenea, driverele dispozitivelor, un program antivirus și alte programe software.

1. Salvați și închideți toate fișiere deschise și închideți toate programele deschise.
2. Introduceți discul *Operating System (Sistem de operare)*.
3. Faceți clic pe **Exit (ieșire)** dacă apare mesajul **Install Windows (Instalare Windows)**.
4. Reporniți computerul.
5. Când apare logo-ul DELL, apăsați imediat <F12>.

 **NOTĂ:** Dacă așteptați prea mult și apare logo-ul sistemului de operare, așteptați în continuare până când vedeți desktopul Microsoft® Windows®, apoi opriți computerul și încercați din nou.

-  **NOTĂ:** Următoarele etape modifică secvența de pornire doar pentru o singură dată. La următoarea pornire, computerul pornește conform dispozitivelor specificate în programul de configurare a sistemului.
6. Când apare lista cu dispozitive de pornire, selectați **CD/DVD/CD-RW Drive (Unitate CD /DVD /CD-RW)** și apăsați pe <Enter>.
 7. Apăsați pe orice tastă pentru **Boot from CD-ROM (Pornire de pe CD-ROM)**. Uurmați instrucțiunile de pe ecran pentru a finaliza instalarea.

Obținerea de ajutor

Dacă întâmpinați o problemă cu computerul, puteți să efectuați următorii pași pentru a diagnostica și a depana problema:

1. Consultați „Rezolvarea problemelor” la pagina 32 pentru informații și proceduri legate de problema pe care o întâmpină computerul dvs.
2. Consultați „Dell Diagnostics” (Diagnosticare Dell) la pagina 44 pentru proceduri privind executarea aplicației Dell Diagnostics (Diagnosticare Dell).
3. Completați „Diagnostic Checklist” (Listă de verificare pentru diagnosticare) la pagina 63.
4. Utilizați suita extinsă de servicii online disponibile la Dell Support (**support.dell.com**) pentru ajutor în procedurile de instalare și de depanare. Consultați „Servicii online” la pagina 58 pentru o listă detaliată a serviciilor online oferite de Dell Support.
5. Dacă etapele precedente nu au rezolvat problema, consultați „Cum se poate contacta Dell” la pagina 64.

 **NOTĂ:** Contactați Dell Support de la un telefon apropiat de computer astfel încât personalul de suport să vă poată asista în orice procedură necesară.

 **NOTĂ:** Este posibil ca sistemul Cod de service expres Dell să nu fie disponibil în toate țările.

La solicitarea sistemului telefonic automat Dell, introduceți Codul de service expres pentru a redirecționa apelul direct la personalul de asistență adecvat. Dacă nu aveți un Cod de service expres, deschideți folderul **Dell Accessories (Accesorii Dell)**, faceți dublu clic pe pictograma **Express Service Code (Cod serviciu expres)** și urmați instrucțiunile.

 **NOTĂ:** Unele din serviciile următoare nu sunt întotdeauna disponibile în toate locațiile din afara zonei continentale a S.U.A. Contactați reprezentantul Dell local pentru informații despre disponibilitate.

Asistența tehnică și serviciul pentru clienți

Serviciul de asistență Dell este disponibil pentru a răspunde întrebărilor legate de hardware-ul Dell. Personalul nostru de asistență utilizează diagnosticarea bazată pe computer pentru a asigura răspunsuri rapide și precise.

Pentru a contacta serviciul de asistență Dell, consultați „Înainte de a apela” la pagina 61 și vedeți informațiile de contact pentru regiunea dvs. sau accesați adresa **support.dell.com**.

DellConnect

DellConnect™ este un instrument simplu de acces online ce îi permite unui reprezentant de asistență și service Dell să acceseze computerul dvs. printr-o conexiune de bandă largă, să diagnosticheze problema și să o repare, totul sub supravegherea dvs. Pentru mai multe informații, accesați **support.dell.com/dellconnect**.

Servicii online

Puteți afla despre produsele și serviciile Dell pe următoarele site-uri Web:

- **www.dell.com**
- **www.dell.com/ap** (doar țările din regiunea Asia/Pacific)
- **www.dell.com/jp** (doar Japonia)
- **www.euro.dell.com** (doar Europa)
- **www.dell.com/la** (doar țările din zona Americii Latine și Caraibe)
- **www.dell.ca** (doar Canada)

Puteți să accesați Dell Support prin intermediul următoarelor site-uri Web și adrese de poștă electronică:

Site-uri Web Dell Support

- **support.dell.com**
- **support.jp.dell.com** (doar Japonia)
- **support.euro.dell.com** (doar Europa)

Adrese de poștă electronică Dell Support

- **mobile_support@us.dell.com**
- **support@us.dell.com**
- **la-techsupport@dell.com** (doar țările din America Latină și Caraibe)
- **apsupport@dell.com** (doar țările din zona Asia/Pacific)

Adrese de poștă electronică Dell Marketing and Sales

- **apmarketing@dell.com** (doar țările din zona Asia/Pacific)
- **sales_canada@dell.com** (doar Canada)

Protocol de transfer fișiere anonim (FTP)

- **ftp.dell.com**

Conectați-vă ca utilizator: *anonymous* și utilizați adresa dvs. de poștă electronică ca parolă.

Serviciul automat de stare a comenzii

Pentru a verifica starea oricărui produs Dell pe care l-ați comandat, puteți accesa adresa **support.dell.com** sau puteți apela serviciul automat de stare a comenzii. O înregistrare vă solicită informațiile necesare pentru a localiza și a raporta informațiile despre comanda dvs. Pentru numărul de telefon de apelat pentru regiunea dvs., consultați „Cum se poate contacta Dell” la pagina 64.

Dacă aveți o problemă cu comanda dvs., cum ar fi piese lipsă, piese greșite sau facturare incorectă, contactați Dell pentru asistență clienți. Să aveți factura sau bonul de livrare la îndemână atunci când efectuați apelul. Pentru numărul de telefon de apelat pentru regiunea dvs., consultați „Cum se poate contacta Dell” la pagina 64.

Informații produs

Dacă aveți nevoie de informații despre alte produse disponibile de la Dell sau dacă doriți să efectuați o comandă, accesați site-ul Web Dell la adresa **www.dell.com**. Pentru numărul de telefon de apelat pentru regiunea dvs. sau pentru a discuta cu un specialist în vânzări, consultați „Cum se poate contacta Dell” la pagina 64.

Returnarea pentru reparații a produselor în garanție sau pentru ramburs

Pregătiți toate articolele care sunt restituite, atât pentru reparație cât și pentru ramburs, după cum urmează:

 **NOTĂ:** Înainte să returnați produsul la Dell, faceți copii de rezervă ale informațiilor de pe unitatea de hard disk și de pe orice alt dispozitiv de stocare al produsului. Îndepărtați orice informații confidențiale, de proprietate sau personale, cât și dispozitivele media portabile, cum ar fi CD-uri sau carduri PC. Dell nu răspunde de informațiile dvs. confidențiale, de proprietate sau personale; informații pierdute sau deteriorate; dispozitive media portabile pierdute sau deteriorate care ar putea fi incluse la returnare.

1. Apelați Dell pentru a obține un Număr de autorizație pentru restituirea materialului și scrieți-l clar și la vedere pe exteriorul cutiei.

Pentru numărul de telefon de apelat pentru regiunea dvs., consultați „Cum se poate contacta Dell” la pagina 64.

2. Includeți o copie a facturii și o scrisoare care să descrie motivul restituirii.
3. Includeți o copie a Diagnostic Checklist (Listă de verificare pentru diagnosticare) (consultați Diagnostic Checklist („Listă de verificare pentru diagnosticare”) la pagina 63), indicând testele efectuate și orice mesaj de eroare raportat de Dell Diagnostics (Diagnosticare Dell) (consultați „Diagnosticare Dell” la pagina 44).
4. Includeți toate accesoriile care aparțin articolelor care este sunt restituite (cabluri de alimentare, software, ghiduri etc.) dacă restituirea se face în scopul rambursării.

5. Ambalați echipamentul care va fi restituit în materialele de ambalare originale (sau echivalent).

 **NOTĂ:** Dvs. vă revine plata cheltuielilor de expediere. De asemenea, vă revine răspunderea asigurării oricărui produs restituit și vă asumați riscul de pierdere în timpul expedierii către Dell. Coletele contra ramburs (C.O.D.) nu vor fi acceptate.

 **NOTĂ:** Restituirile care nu vor respecta toate cerințele de mai sus vor fi refuzate la depozitul de recepție Dell și vă vor fi înapoiate.

Înainte să apeleți

- ✎ **NOTĂ:** Fiți pregătit cu Codul de service expres atunci când apeleți. Codul ajută sistemul telefonic automat de răspuns Dell să direcționeze apelul dvs. mai eficient. Este posibil să vi se ceară Eticheta de service.

Localizarea Etichetei de service

Eticheta de service a computerului se află pe baza acestuia.

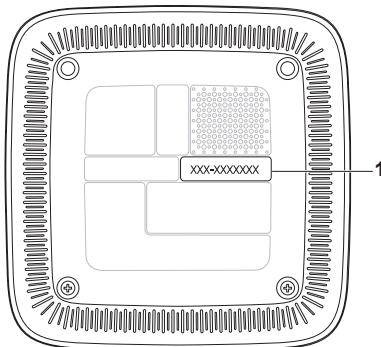

- 1 Eticheta de service/Codul de service expres

Nu uitați să completați lista Diagnostics Checklist (Lista de verificare pentru diagnosticare) de mai jos. Dacă este posibil, porniți computerul înainte să apelați la Dell pentru asistență și efectuați apelul de la un telefon aflat în apropierea computerului. Este posibil să vi se solicite să tastați câteva comenzi la tastatură, să faceți schimb de informații detaliate în timpul operațiilor sau să încercați alți pași de depanare posibili doar de la computer. Asigurați-vă că documentația computerului este disponibilă.

Diagnostic Checklist (Listă de verificare pentru diagnosticare)

- Nume:
- Dată:
- Adresă:
- Număr de telefon:
- Eticheta de service și Codul de service expres (localizate pe o etichetă pe baza computerului):

- Număr de autorizație pentru restituirea materialului (dacă este comunicat de tehnicianul de asistență Dell):
- Sistem de operare și versiune:
- Dispozitive:
- Carduri de extensie:
- Sunteți conectat la o rețea? Da/Nu
- Rețea, versiune și adaptor de rețea:
- Programe și versiuni:

Consultați documentația sistemului dvs. de operare pentru a determina conținutul fișierelor de inițializare a computerului. În cazul în care computerul este conectat la o imprimantă, imprimați toate fișierele. În caz contrar, notați conținutul fiecărui fișier înainte să apelați Dell.

- Mesaj de eroare, cod sonor sau cod de diagnosticare:
- Descrierea problemei și procedurile de depanare pe care le-ați efectuat:

Cum se poate contacta Dell

Clienții din Statele Unite ale Americii pot apela 800-WWW-DELL (800-999-3355).

 **NOTĂ:** Dacă nu dispuneți de o conexiune activă la Internet, puteți găsi informații de contact pe factura de achiziție, pe bonul de livrare, pe foaia de expediție sau în catalogul de produse Dell.

Dell oferă mai multe opțiuni de asistență și service online și telefonic. Disponibilitatea variază în funcție de țară și produs, iar unele servicii este posibil să nu fie disponibile în regiunea dvs. Pentru a contacta Dell referitor la probleme de vânzări, asistență tehnică sau service pentru clienți:

1. Vizitați **support.dell.com**.
2. Verificați țara sau regiunea dvs. în meniul vertical **Choose A Country/Region (Alegere țară/regiune)** din partea de jos a paginii.
3. Faceți clic pe **Contact us (Contactați-ne)** în partea stângă a paginii.
4. Selectați serviciul sau legătura de asistență tehnică adecvată, în funcție de necesitățile dvs.
5. Alegeți metoda de a contacta Dell care vă este convenabilă.

Găsirea mai multor informații și resurse

Dacă aveți nevoie să:

să reinstalați sistemul de operare

să găsiți numărul modelului de sistem

să executați un program de diagnostic pe computer, să reinstalați software-ul de sistem pentru desktop sau să actualizați driverele pentru computerul dvs. și fișierele „readme”

să aflați mai multe despre sistemul de operare, întreținerea perifericelor, RAID, Internet, Bluetooth®, lucrul în rețea și poșta electronică

Consultați:

discul *Operating System (Sistem de operare)*

baza computerului

discul *Drivers and Utilities (Drivere și utilitare)*



NOTĂ: Actualizările de drivere și de documentație pot fi găsite pe site-ul Web Dell™ Support la adresa **support.dell.com**.

Ghidul tehnologic Dell disponibil pe unitatea de hard disk

Dacă aveți nevoie să:

să efectuați un upgrade al computerului cu memorie nouă sau suplimentară, sau cu o unitate de hard disk nouă
să reinstalați sau să înlocuiți o componentă defectă sau uzată

să găsiți informații privind cele mai bune practici de siguranță pentru computerul dvs.

să revedeți informațiile legate de Garanție, Termeni și condiții (doar pentru S.U.A), Instrucțiuni de siguranță, Informații de reglementare, Informații de ergonomie și Acordul de licență al utilizatorului final

Consultați:

Manualul de service pe site-ul Web Dell Support la adresa **support.dell.com/manuals**.



NOTĂ: În unele țări, este posibil ca desfacerea computerului și înlocuirea componentelor acestuia să anuleze garanția. Verificați politicile de garanție și de returnare înainte de a interveni în interiorul computerului.

informațiile de siguranță expediate împreună cu computerul dvs., înainte de a interveni în interiorul computerului. Pentru informații suplimentare despre cele mai bune practici privind siguranța, consultați pagina de start pentru conformitatea cu reglementările, la adresa: **www.dell.com/regulatory_compliance**.

Dacă aveți nevoie să:

să găsiți Eticheta de service/Codul de service expres — Trebuie să utilizați Eticheta de service pentru a identifica computerul la adresa **support.dell.com** sau pentru a contacta suportul tehnic

să găsiți drivere și descărcări
să accesați suportul tehnic și ajutorul pentru produse
să verificați starea comenzii pentru achiziții noi
să găsiți soluții și răspunsuri pentru întrebări comune
să localizați informații pentru actualizări recente a modificărilor tehnice ale computerului sau ale materialelor de referințe tehnice pentru utilizatori experimentați sau pentru tehnicieni

Consultați:

baza computerului

site-ul Web Dell Support la adresa **support.dell.com**

Specificații de bază

Această secțiune oferă informații posibil necesare la instalarea, actualizarea driverelor și efectuarea de upgrade-uri pentru computer.

Pentru mai multe informații, consultați *Specificații detaliate* de pe site-ul Web Dell Support, la adresa **support.dell.com/manuals**.

- ✍ **NOTĂ:** Este posibil ca oferta să varieze în funcție de regiune. Pentru mai multe informații legate de configurarea computerului, faceți clic pe **Start**  → **Help and Support (Ajutor și asistență)** și selectați opțiunea de vizualizare a informațiilor despre computer.

Model computer	Inspiron 300	Inspiron 400
Procesor	Intel® Atom™	AMD Athlon™ AMD Athlon X2
Chipset	Intel 945GC	RS780G
Video	Intel UMA	AMD® UMA ATI Mobility Radeon HD 4330 (opțional)
Audio	Sistem integrat pe 2.1 canale, High Definition Audio	Sistem integrat pe 2.1 canale, High Definition Audio
Comunicații (opțional)		Minicard PCIe WLAN (802.11 b/g sau 802.11 b/g/n)

Specificații de bază

Model computer	Inspiron 300	Inspiron 400
Memorie		
Conectori	unul	două
Minimum	1 GO (1 x 1 GO DIMM)	1 GO (1 x 1 GO DIMM)
Maximum	1 GO (1 x 1 GO DIMM)	8 GO (2 x 4 GO DIMM)
Tip memorie	UDIMM DDR2 533 MHz; doar memorie non-ECC	SODIMM DDR2 800 MHz; numai memorie non-ECC
Capacitate	1 GO	1 GO, 2GO, 3 GO, 4 GO, 6 GO și 8 GO
 NOTĂ: Pentru instrucțiuni despre efectuarea upgrade-ului de memorie, consultați <i>Manualul de service</i> pe site-ul Web Dell Support la adresa support.dell.com/manuals .		

Model computer	Inspiron 300	Inspiron 400
Unități		
Accesibile din exterior (opțional)	un compartiment pentru unitate de 5,25 inci pentru unitate SATA DVD+/-RW Super Multi Drive	un compartiment pentru unități de 5,25 inci pentru unitate SATA DVD+/-RW Super Multi Drive, unitate combo Blu-ray Disc™ sau unitate optică Blu- ray Disc RW
Accesibile din interior	un compartiment pentru unitate de 3,5 inci pentru unitate de hard disk SATA	un compartiment pentru unitate de 3,5 inci pentru unitate de hard disk SATA
Conectori pe panoul frontal		
USB	doi conectori compatibili cu USB 2.0	doi conectori compatibili cu USB 2.0
Audio	un conector de căști	un conector de căști
Cititor de carduri de memorie	un cititor de carduri de memorie 4-în-1	un cititor de carduri de memorie 4-în-1

Model computer	Inspiron 300	Inspiron 400
Conectori pe panoul din spate		
Audio	un conector de microfon un conector de ieșire audio	un conector de microfon un conector de ieșire audio
Video	un conector VGA	un conector VGA un conector HDMI
Adaptor de rețea	un conector RJ45 (10/100)	un conector RJ45 (10/100/1000)
eSATA		doi conectori
USB	doi conectori compatibili cu USB 2.0	doi conectori compatibili cu USB 2.0

Model computer	Inspiron 300	Inspiron 400
Date fizice		
Lățime	197,6 mm (7,77 inchi)	197,6 mm (7,77 inchi)
Adâncime	197,6 mm (7,77 inchi)	197,6 mm (7,77 inchi)
Înălțime	89 mm (3,50 inchi)	89 mm (3,50 inchi)
Greutate (fără adaptor de c.a.)	1,6 kg (3,53 livre)	2,0 kg (4,41 livre)

Specificații de bază

Model computer	Inspiron 300	Inspiron 400
Adaptor de c.a. (65 W)		
Tensiune de alimentare	100 – 240 V c.a.	100 – 240 V c.a.
Curent de intrare	1,7 A	1,7 A
Frecvență de intrare	50 – 60 Hz	50 – 60 Hz
Putere de ieșire	65 W	65 W
Curent de ieșire	3,42 A	3,42 A
Tensiune de ieșire nominală	19 +/- 0,95 V c.c.	19 +/- 0,95 V c.c.
<i>Dimensiuni:</i>		
Înălțime	31,5 mm (1,24 inchi)	31,5 mm (1,24 inchi)
Lățime	45,5 mm (1,79 inchi)	45,5 mm (1,79 inchi)
Adâncime	108 mm (4,25 inchi)	108 mm (4,25 inchi)
Greutate (cu cabluri)	0,25 kg (0,55 livre)	0,25 kg (0,55 livre)
Greutate (adaptor Auto-Air fără cablu c.a./c.c.)	0,26 kg (0,57 livre)	0,26 kg (0,57 livre)

Model computer	Inspiron 300	Inspiron 400
----------------	--------------	--------------

Adaptor c.a. (75 W)

 **NOTĂ:** Adaptorul de c.a. de 75 W este expediat cu placa grafică opțională.

Tensiune de alimentare	100 – 240 V c.a.	
Curent de intrare	1,5 A	
Frecvență de intrare	50 – 60 Hz	
Putere de ieșire	75 W	
Curent de ieșire	3,95 A	
Tensiune de ieșire nominală	19 +/- 0,95 V c.c.	
<i>Dimensiuni:</i>		
Înălțime	30,3 mm (1,19 inchi)	
Lățime	57 mm (2,24 inchi)	
Adâncime	132,5 mm (5,21 inchi)	
Greutate (cu cabluri)	0,45 kg (0,99 livre)	
Greutate (adaptor Auto-Air fără cablu c.a./c.c.)	0,46 kg (1,01 livre)	

Mediul computerului

Intervalul de temperaturi:

Funcționare	de la 10° C la 35° C (de la 50° F la 95° F)
Depozitare	de la -40° C la 65° C (de la -40° C la 149° F)
Umiditate relativă (maximum):	de la 20% până la 80% UR (fără condens)

Vibrație maximă (utilizând un spectru de vibrație aleatoriu care simulează mediul utilizatorului):

Funcționare	de la 5 până la 350 Hz la 0,0002 G ² /Hz
Depozitare	de la 5 până la 500 Hz la 0,001 - 0,01 G ² /Hz

Șoc maxim suportat (măsurat cu unitatea de hard disk cu capetele parcate frontal și la un șoc sub forma unui impuls semisinusoidal de 2 ms):

Funcționare	40 G +/- 5% cu durata impulsului de 2 ms +/- 10% (echivalent cu 20 inchi/s [51 cm/s])
Depozitare	105 G +/- 5% cu durata impulsului de 2 ms +/- 10% (echivalent cu 50 inchi/s [127 cm/s])

Altitudine (maximă):

Funcționare	între -15,2 și 3.048 m (între -50 și 10.000 picioare)
Depozitare	între -15,2 și 10.668 m (între -50 și 35.000 picioare)
Nivel contaminant în suspensie	G2 sau inferior, așa cum este definit de ISA-S71.04-1985

Anexă

Informare pentru NOM, sau Standardul mexican oficial (doar pentru Mexic)

Informațiile de mai jos sunt furnizate împreună cu dispozitivele descrise în acest document în acord cu cerințele standardului mexican oficial (NOM):

Importator:

Dell México S.A. de C.V.

Paseo de la Reforma 2620 – Flat 11°

Col. Lomas Altas

11950 México, D.F.

Laptopuri

Număr de model ce reglează	Alimentare	Intrare	Frecvență
D02U	3,42 A sau 3,94 A	19 V c.c.	50 – 60 Hz

Pentru detalii, citiți informațiile de siguranță livrate împreună cu computerul.

Pentru informații suplimentare despre cele mai bune practici privind siguranța, consultați pagina de start pentru conformitatea cu reglementările, la adresa:

www.dell.com/regulatory_compliance.

Index

A

adaptor de c.a.

dimensiune și greutate **74, 75**

adrese de poștă electronică

pentru suport tehnic **58**

adrese de poștă electronică pentru
asistență **58**

apelarea Dell **62**

B

Bara de andocare Dell **31**

buton scoatere **20**

C

caracteristicile computerului **26**

caracteristici software **26**

CD-uri, jocuri și creare **26**

Cod de service expres **56**

conectare

cablu opțional de rețea **10**

ecrane **6**

conectare FTP, anonim **58**

conectori frontali **5, 19**

conexiune Internet **14**

conexiune la rețea wireless **33**

conexiune rețea

reparare **33**

conservarea energiei **28**

copii de rezervă

creare **30**

Cum se poate contacta Dell online **64**

D

DellConnect **57**

Dell Diagnostics (Diagnosticare Dell) **44**

Diagnostic Checklist (Listă de verificare pentru diagnosticare) **62**

drivere și descărcări **67**

DVD-uri, jocuri și creare **26**

E

energie

conservare **28**

expediere produse

pentru returnare și reparare **60**

H

Hardware Troubleshooter (Depanator hardware) **43**

I

ISP

Furnizor de servicii Internet **14**

M

Mesaje de sistem **41**

P

particularizare

desktopul dvs. **26**

setări de energie **28**

probleme de alimentare, rezolvare **34**

probleme de memorie

rezolvare **36**

probleme hardware

diagnosticare **43**

probleme, rezolvare **32**

probleme software **37**

produse

informații și achiziționare **59**

R

reinstalare Windows **48**

restituire în garanție **60**

rezolvare probleme **32**

S

Service tag (Etichetă de service) **63**

serviciul pentru clienți **57**

site-uri de asistență

global **58**

site Web Dell Support **67**

slot cablu de securitate **24**

specificații **68**

stare comandă **59**

suport tehnic **57**

System Restore (Restabilire sistem) **48**

T

temperatură

intervale de operare și de stocare **76**

U

unitate de hard disk

tip **71**

V

viteză rețea

testare **33**

W

Windows

Program Compatibility Wizard (Expert compatibilitate programe) **37**

reinstalare **55**

Windows, reinstalare **48**

Windows XP **38, 49, 50, 53**

Tipărit în Irlanda.

www.dell.com | support.dell.com



03W91HA00